

Regolazione:

Il gioco della catena della trasmissione deve essere controllato e, se necessario, regolato dopo ogni 1.000 km. Se si usa la motocicletta ad alta velocità o in condizioni di frequente accelerazione rapida, la catena deve essere regolata più spesso.

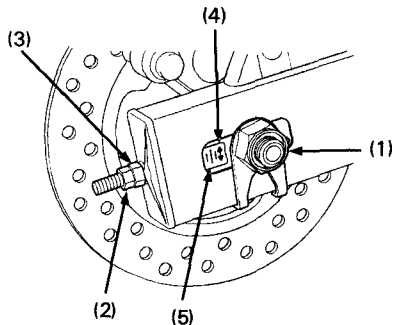

- | | |
|-----------------------------|-----------------------|
| (1) Dado perno ruota | (4) Segno riferimento |
| (2) Controdado | (5) Bordo posteriore |
| (3) Dado registro
catena | cava di registro |

Per la regolazione della catena procedere nel modo seguente:

1. Sollevare la motocicletta sul cavalletto laterale con il cambio in folle e l'interruttore di accensione spento.
2. Allentare il dado del perno ruota (1).
3. Allentare i controdadi (2) sulla destra e sinistra del forcellone oscillante e stringere i dadi di registro (3) quanto necessario.
4. Girare entrambi i dadi di registro di un numero uguale di giri fino ad ottenere il gioco corretto della catena. Girare i dadi in senso orario per stringere la catena e in senso antiorario per aumentarne il gioco. Regolare il gioco sul punto a metà tra il pignone di comando e il pignone della ruota posteriore. Girare la ruota posteriore e controllare di nuovo il gioco su altri punti della catena.

Il gioco della catena deve essere di:
15—25 mm