

Kompressionsdämpfung:

Zur Verminderung (SOFT) :

Bei geringer Last und guten Straßenbedingungen den Einsteller im Gegenuhrzeigersinn auf "SOFT" drehen.

Zur Erhöhung (HARD) :

Für eine härtere Federung und schlechte Straßenbedingungen den Einsteller im Uhrzeigersinn auf "HARD" drehen.

Die Standardposition des Einstellers erhält man wie nachfolgend beschrieben :

1. Den Dämpfungseinsteller (1) bis zum Anschlag im Uhrzeigersinn drehen. Dies ist die härteste Einstellung.
2. Der Einsteller ist auf die Standard-Position eingestellt, wenn er um etwa 90° Drehung im Gegenuhrzeigersinn gedreht wird, so daß seine Körnermarke (2) auf die Bezugskörnermarke (3) ausgerichtet ist.

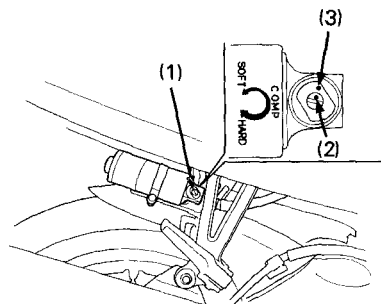

- (1) Dämpfungseinsteller
- (2) Körnermarke
- (3) Bezugskörnermarke