

Système d'alimentation en carburant

Remplacement du filtre de la pompe à carburant

Vider le réservoir de carburant dans un récipient à essence approuvé à l'aide d'un siphon à main en vente dans le commerce ou en utilisant une méthode semblable.

Veiller à ne pas endommager la pompe à carburant lors de la vidange du réservoir de carburant.

ATTENTION

L'essence est un produit très inflammable et explosif. On peut être brûlé ou grièvement blessé en manipulant du carburant.

- Arrêter le moteur et ne pas approcher de source de chaleur, d'étincelles et de flammes.
- Ne manipuler le carburant qu'à l'extérieur.
- Essuyer immédiatement tout carburant renversé.

Dépose

1. Détendre la pression de carburant (page 45).
2. Débrancher la canalisation de carburant (page 45).
3. Retirer les boulons de montage de la pompe à carburant (1), le guide-câble d'arrêt (2), le câble d'arrêt (3), les rondelles (4), les entretoises (5), les rondelles Grower (6) et la plaque de la pompe à carburant (7) tout en maintenant le réservoir de carburant.
4. Déposer le réservoir de carburant.

Veiller à ne pas laisser tomber le réservoir de carburant lors de la dépose du câble d'arrêt.

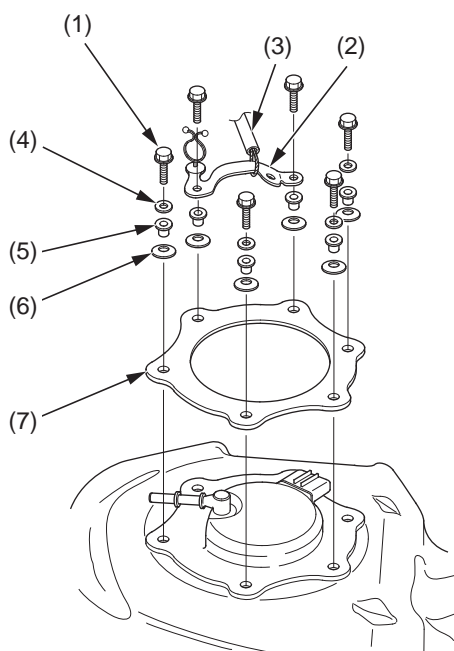

- (1) boulons de montage de la pompe à carburant
- (2) guide-câble d'arrêt
- (3) câble d'arrêt
- (4) rondelles
- (5) entretoises
- (6) rondelles Grower
- (7) plaque de la pompe à carburant

5. Déposer la pompe à carburant (8) et les joints toriques (9).

Veiller à ne pas endommager la pompe à carburant.

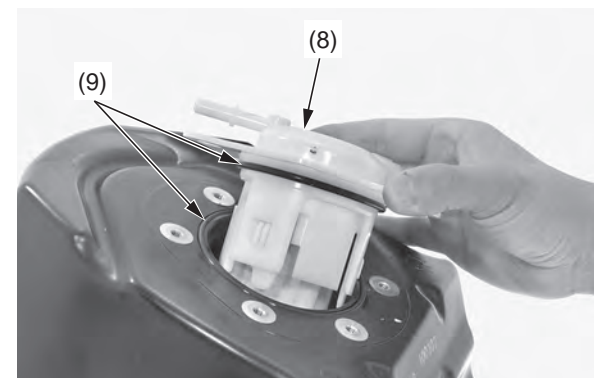

- (8) pompe à carburant (9) joints toriques

6. Débrancher les bornes de la pompe à carburant (10) de la base de la pompe à carburant (11).

Veiller à ne pas endommager les fils lors de la déconnexion des bornes de la pompe à carburant.

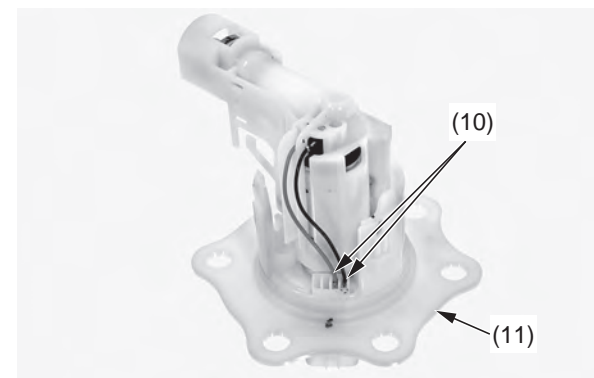

- (10) bornes de la pompe à carburant
(11) base de la pompe à carburant