

Système d'alimentation en carburant

- Vérifier les crochets (12) du support de la pompe à carburant ainsi que les languettes (13) à la base de la pompe à carburant pour toute présence de dommage ou de décoloration.
Si les crochets et les languettes sont abîmés ou décolorés, remplacer la pompe à carburant comme un ensemble.
- Défaire les crochets du support de la pompe à carburant des gorges (14) se trouvant sur les languettes de la base de la pompe à carburant tout en poussant le support contre la base et en écartant légèrement les languettes de la base.

Veiller à ne pas endommager les crochets et les languettes.

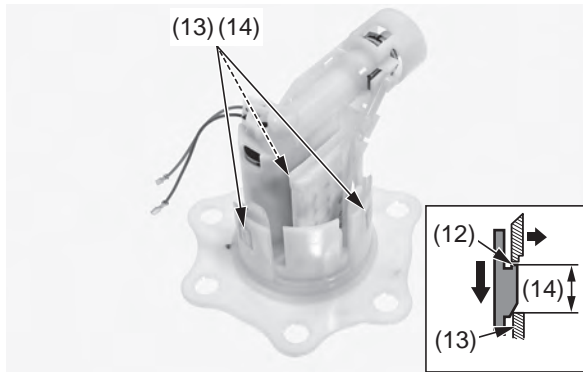

(12) crochets
(13) languettes

(14) gorges

- Déposer de la base de la pompe à carburant (16) l'ensemble de support de la pompe à carburant (15) et retirer le joint torique (17).

Essuyer immédiatement tout carburant renversé.

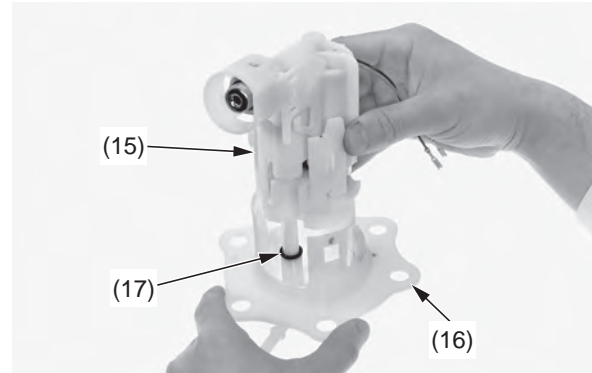

(15) ensemble de support de la pompe à carburant
(16) base de la pompe à carburant
(17) joint torique

- Déposer l'arrêt de la pompe à carburant (18) et l'amortisseur en caoutchouc (19).

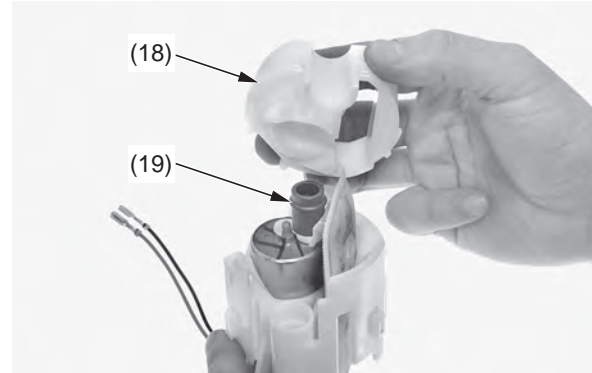

(18) arrêt de la pompe à carburant
(19) amortisseur en caoutchouc

- Déposer l'ensemble de la pompe à carburant (20) avec son filtre (21) et le joint torique (22) du support de la pompe à carburant (23).

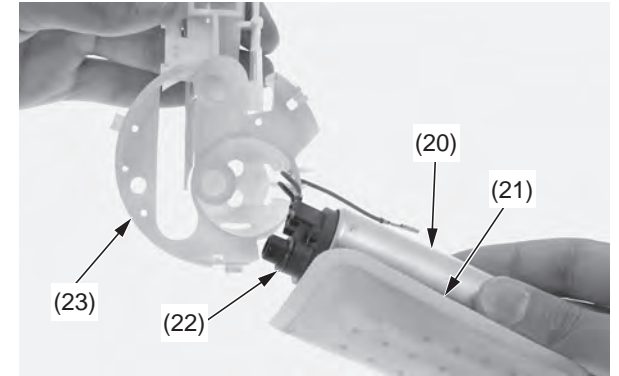

(20) ensemble de la pompe à carburant
(21) filtre de la pompe à carburant
(22) joint torique
(23) support de la pompe à carburant

- Vérifier le filtre de la pompe à carburant (21) pour toute présence de colmatage ou de dommage et le remplacer au besoin.
- Enlever le filtre de la pompe à carburant de l'ensemble de la pompe à carburant (20).

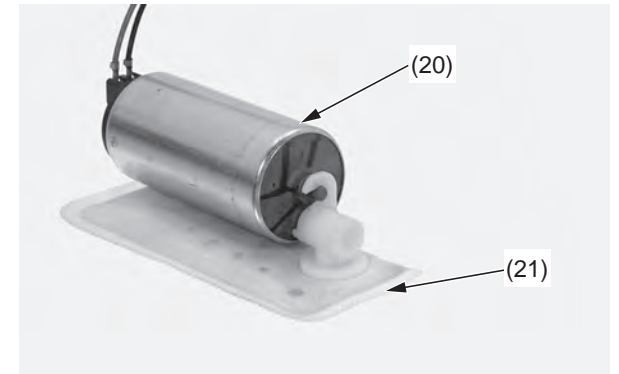

(20) ensemble de la pompe à carburant
(21) filtre de la pompe à carburant