

Piston/Segments de piston/Axe de piston

8. Positionner l'amortisseur arrière (16) et reposer le boulon supérieur d'amortisseur arrière (17) et l'écrou (18) comme sur la figure. Serrer l'écrou supérieur d'amortisseur arrière au couple spécifié : 44 N·m (4,5 kgf·m)

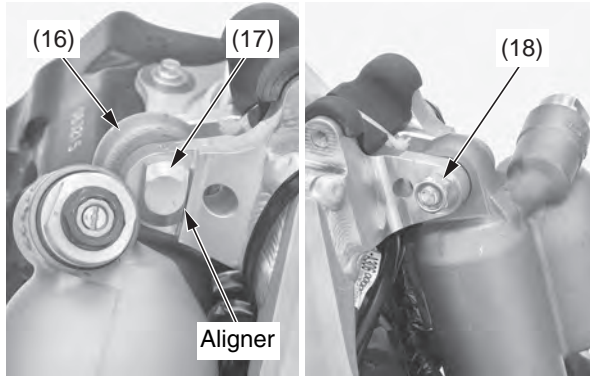

- (16) amortisseur arrière
(17) boulon supérieur d'amortisseur arrière
(18) écrou

9. Brancher le flexible de radiateur (19) au raccord de flexible d'eau (20) de la culasse.

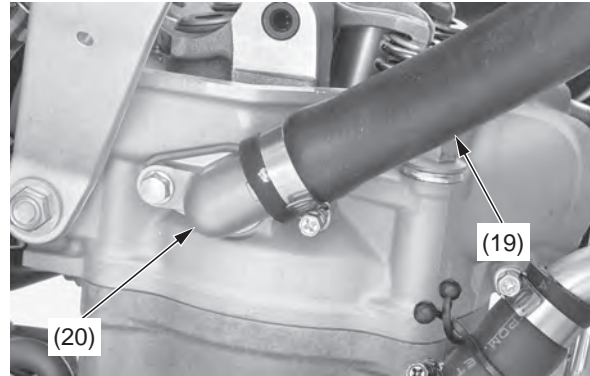

- (19) flexible de radiateur
(20) raccord de flexible d'eau

10. Serrer la vis de collier de flexible de radiateur (21) comme sur la figure ci-dessous.

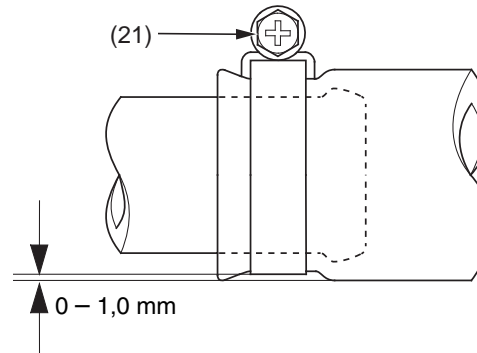

- (21) vis de bride de flexible de radiateur

11. Brancher le connecteur de capteur ECT (22).

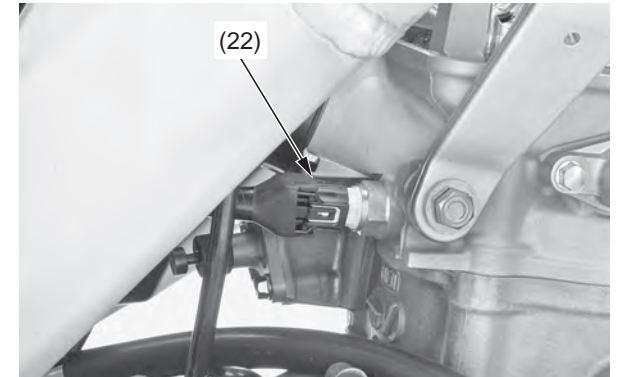

- (22) connecteur de capteur ECT

12. Reposer la bobine d'allumage/support (23), le fil de masse (24) et le boulon (25). Pousser le fil de masse contre la bobine d'allumage/support. Pousser la bobine d'allumage/support contre le cadre.

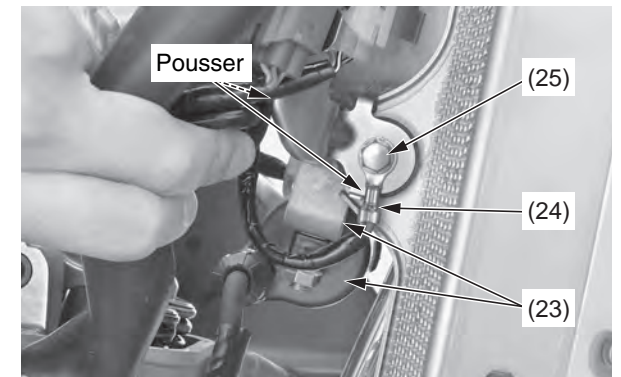

- (23) bobine d'allumage/support
(24) fil de masse
(25) boulon

(suite page suivante)