

Amortisseur de direction

2. Vérifier l'état des roulements sphériques (2).
Tourner le roulement sphérique avec un doigt.
Le roulement sphérique doit tourner en douceur et sans bruit.

Si le roulement sphérique ne tourne pas en douceur et sans bruit, le remplacer.
Consulter le manuel d'atelier Honda officiel ou s'adresser à son concessionnaire Honda.

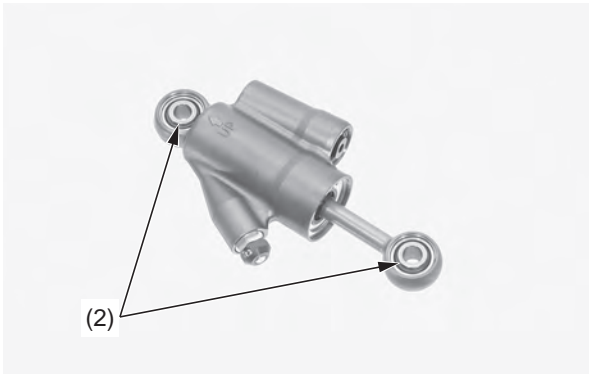

(2) roulements sphériques

Repose

1. Nettoyer le filetage des boulons de montage d'amortisseur de direction et y passer un produit de blocage.
2. Reposer l'amortisseur de direction (1) avec son repère "UP" (2) tourné vers le haut et l'avant. Tourner la tige d'amortisseur et son anneau de butée (3) vers l'avant.
3. Reposer l'entretoise (4) et les boulons de montage d'amortisseur de direction (5). Reposer l'entretoise avec sa collerette large tournée vers le tube de direction.
4. Serrer les boulons de montage d'amortisseur de direction au couple spécifié :
20 N·m (2,0 kgf·m)

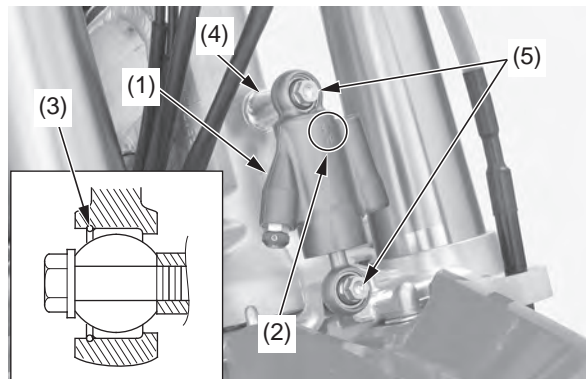

- (1) amortisseur de direction
- (2) repère "UP"
- (3) anneau de butée
- (4) entretoise
- (5) boulons de montage d'amortisseur de direction

5. Avec la CRF sur un caisson ou un support-moto en option (roue avant soulevée), s'assurer que la direction se déplace en douceur d'un côté et de l'autre.

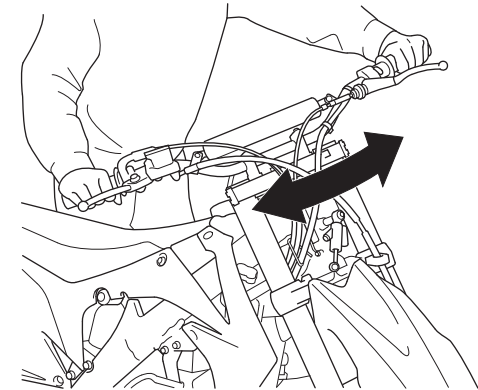

6. Reposer la plaque à numéro (page 109).