

# Réglages de la suspension avant

3. Déposer l'ensemble de bouchon fileté de fourche (5) du filetage de l'amortisseur de fourche, puis le faire sortir en pompant lentement la tige de piston d'amortisseur de fourche (6).
4. Déposer l'ensemble de bouchon fileté de fourche (5).

Veiller à ne pas endommager les bagues du bouchon fileté de fourche.  
Ne pas démonter l'ensemble de bouchon fileté de fourche.  
Remplacer le bouchon fileté de fourche comme un ensemble s'il est endommagé.

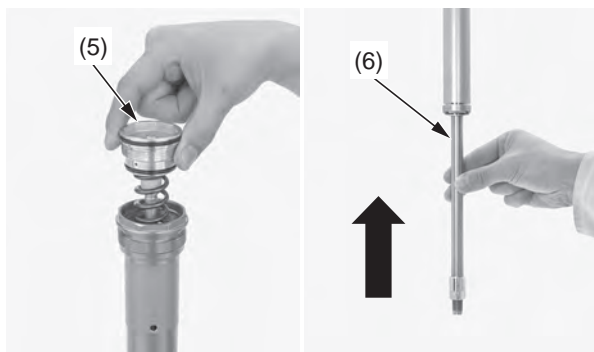

(5) ensemble de bouchon fileté de fourche  
(6) tige de piston d'amortisseur de fourche

5. Vider l'huile de fourche par les orifices d'huile (7) de la chambre d'huile/ressort d'amortisseur de fourche (8) en pompant la tige d'amortisseur à plusieurs reprises.

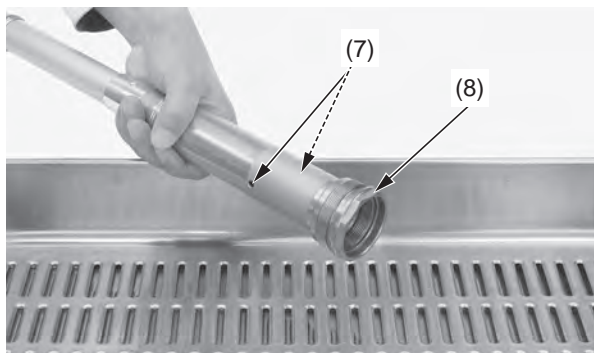

(7) orifices d'huile  
(8) chambre d'huile/ressort d'amortisseur de fourche

6. Nettoyer le filetage du bouchon fileté de fourche et de l'amortisseur de fourche (9).

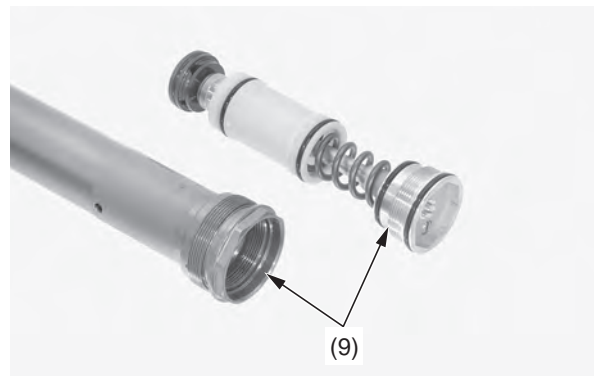

(9) filetage du bouchon fileté de fourche et de l'amortisseur de fourche

7. Déployer complètement la tige de piston d'amortisseur de fourche.  
Verser de l'huile de fourche recommandée dans l'amortisseur de fourche (1).  
Huile recommandée :  
KHL15-11 (KYB)  
Quantité recommandée :  
215 cm<sup>3</sup>

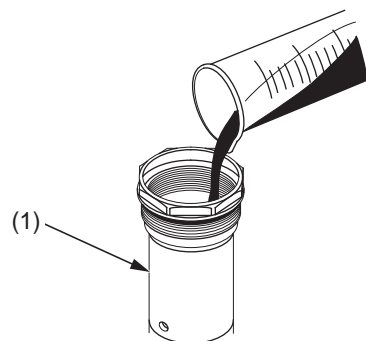

(1) amortisseur de fourche

8. Pomper lentement la tige de piston d'amortisseur de fourche (6) à plusieurs reprises pour purger l'air de l'amortisseur de fourche (1).

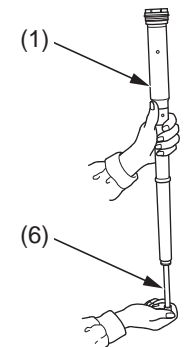

(1) amortisseur de fourche  
(6) tige de piston d'amortisseur de fourche

9. Passer de l'huile de fourche sur les joints toriques neufs (10) de l'ensemble de bouchon fileté (5).

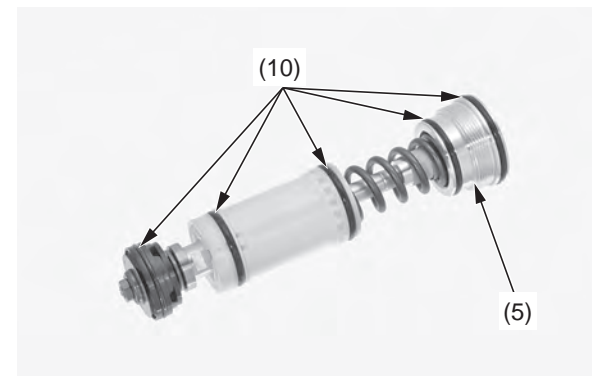

(5) ensemble de bouchon fileté de fourche  
(10) joints toriques (neufs)