

Réglages de la suspension avant

15. Vidanger l'huile en excès par les orifices d'huile (7) de la chambre d'huile/ressort d'amortisseur de fourche (8).

Lors de l'opération ci-dessus, environ 10 cm³ d'huile de fourche sont évacués de la chambre d'huile/ressort d'amortisseur de fourche par l'orifice d'huile et il reste alors 205 cm³ d'huile dans la chambre.

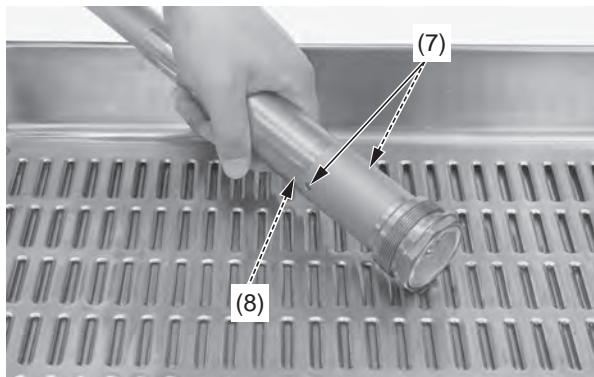

(7) orifices d'huile
(8) chambre d'huile/ressort d'amortisseur de fourche

Verser l'huile vidangée dans un récipient approprié et la jeter en respectant la réglementation (page 148).

REMARQUE

Une mise au rebut incorrecte des liquides de vidange est nocive pour l'environnement.

Remontage de la fourche

1. Vidanger l'huile de fourche de l'ensemble de patte de fourche (1) en plaçant celui-ci tête en bas. (Il reste environ 9,8 cm³ d'huile de fourche dans le tube extérieur/tube plongeur lorsque celui est laissé tête en bas pendant 20 minutes environ à 20 °C)

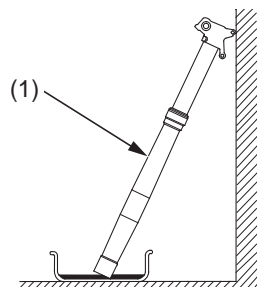

(1) ensemble de patte de fourche

Pour se débarrasser adéquatement des liquides de vidange, lire *Le pilote et l'environnement* (page 148).

REMARQUE

Une mise au rebut incorrecte des liquides de vidange est nocive pour l'environnement.

Quantité d'huile de fourche restant dans la patte de fourche (sans amortisseur et ressort) unité : cm³

minute \ °C	5	10	20	35	55	85	145
0	16,1	14,2	12,4	10,8	9,8	8,4	7,0
10	14,9	12,5	11,3	9,5	8,0	6,9	5,8
20	13,2	11,4	9,8	7,8	6,6	5,1	4,7
30	12,5	10,2	8,2	6,9	5,8	4,4	3,6

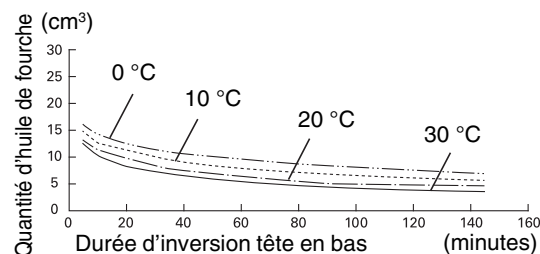

2. Serrer complètement le contre-écrou de boulon central de fourche (2) et mesurer la longueur de filetage (A) comme sur la figure.
Standard : 16 – 18 mm
Essuyer toute huile sur l'amortisseur de fourche.

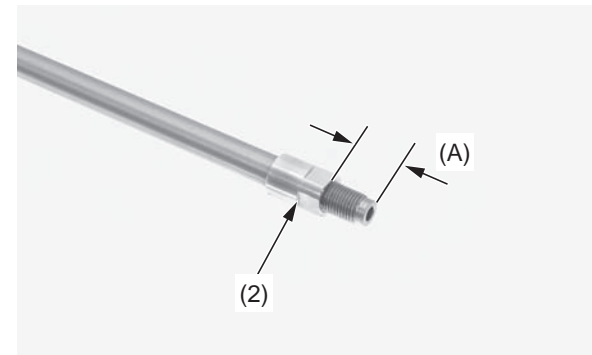

(2) contre-écrou de boulon central de fourche
(A) longueur de filetage

3. Souffler toute l'huile hors du ressort de fourche (3) avec un jet d'air comprimé. Reposer le ressort de fourche et l'arrêt de ressort (4) dans l'ensemble d'amortisseur de fourche (5).
Reposer l'ensemble d'amortisseur de fourche dans l'ensemble de patte de fourche (1).

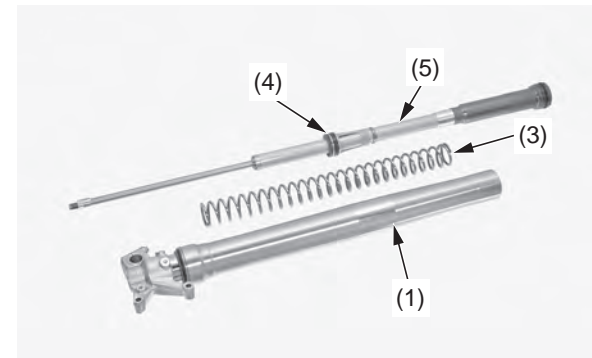

(1) ensemble de patte de fourche
(3) ressort de fourche
(4) arrêt de ressort
(5) ensemble d'amortisseur de fourche