

8. Verwijder de hulpframebout rechtsonder (17) en de hulpframebout linksonder (18).
Verwijder de bovenste hulpframebouten (19).

Linkerzijde:

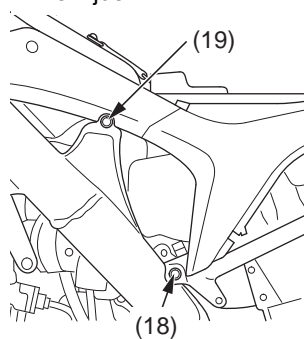

Rechterzijde:

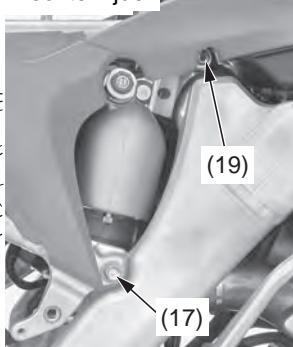

(17) hulpframebout rechtsonder
(18) hulpframebout linksonder
(19) bovenste hulpframebouten

9. Trek het hulpframe (20) iets naar achteren en koppel de carterventilatieslang (21) los van de luchtfilterverbindingsbuis.
Verwijder het hulpframe.

Pas op dat u de ECM en de draden niet beschadigt.

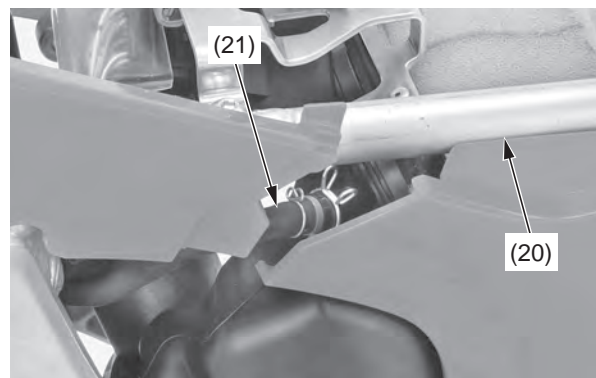

(20) hulpframe
(21) carterventilatieslang

Inbouwen

1. Sluit de carterventilatieslang (1) aan.

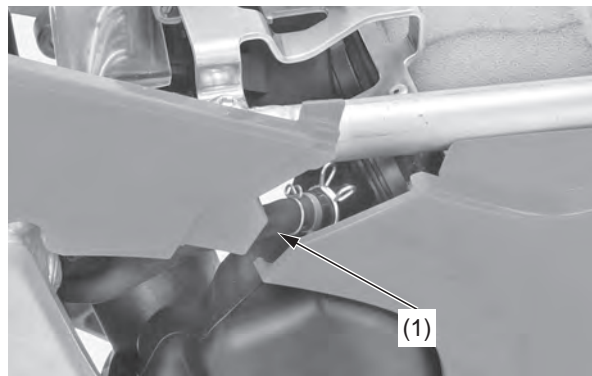

(1) carterventilatieslang

- Breng de ECM (2) op zijn plaats in de steun (3).
- Lijn de lippen van de kappen (4) uit met de lippen van het luchtfilterhuisdeksel (5).
- Bevestig het bovenste en onderste deel van het hulpframe losjes aan het hoofdframe, terwijl u de luchtfilterverbindingsbuis (6) op het gasklephuis (7) aansluit.
- Draai alle hulpframebouten los aan.

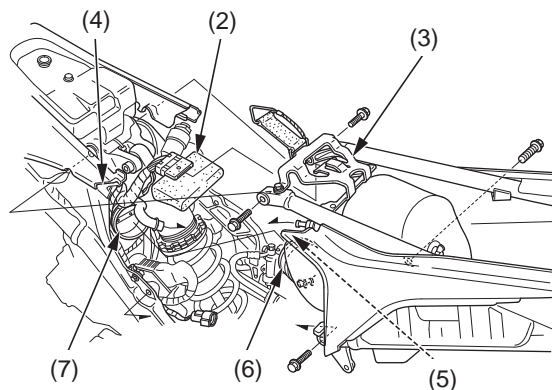

(2) ECM
(3) steun
(4) lippen aan kappen
(5) lippen van luchtfilterhuisdeksel
(6) luchtfilterverbindingsbuis
(7) gasklephuis

6. Zet het hulpframe in lijn met het achterwiel en haal de bovenste hulpframebouten (8), de hulpframebout linksonder (9) en de hulpframebout rechtsonder (10) met het voorgeschreven aantrekkoppel:

bovenste hulpframebouten:
33 N·m (3,4 kgf·m)
hulpframebout linksonder:
33 N·m (3,4 kgf·m)
hulpframebout rechtsonder:
49 N·m (5,0 kgf·m)

Linkerzijde:

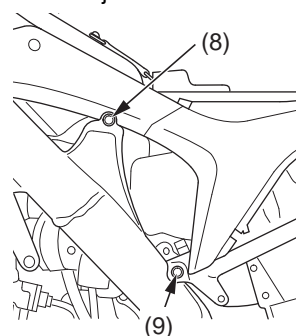

Rechterzijde:

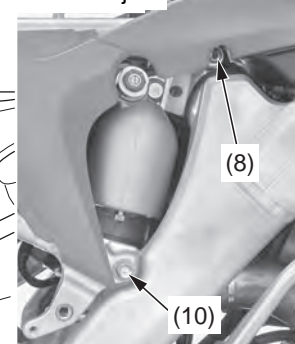

(8) bovenste hulpframebouten
(9) hulpframebout linksonder
(10) hulpframebout rechtsonder

(vervolg)