

7. Controleer de haken (12) van de houder van de brandstofpompeenheid en de lippen (13) op de voet van de brandstofpomp op beschadiging en verkleuring.

Als de haken of lippen beschadigd of verkleurd zijn, vervangt u de brandstofpompeenheid als één geheel.

8. Maak de haken van de houder van de brandstofpompeenheid los uit de groeven (14) in de lippen van de voet van de brandstofpomp terwijl u de houder tegen de voet drukt en de lippen van de voet iets uiteendrukt.

Pas op dat u de haken en de lippen niet beschadigt.

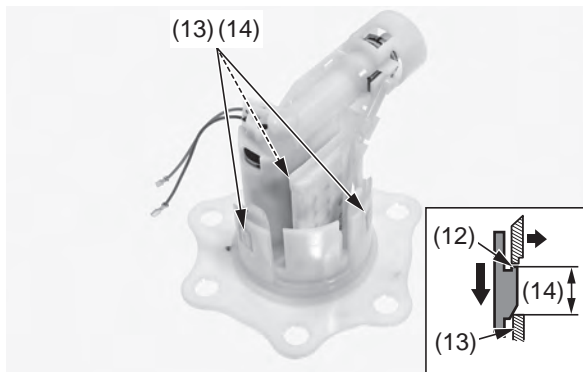

(12) haken  
(13) lippen

(14) groeven

9. Verwijder het geheel van de houder en brandstofpompeenheid (15) uit de voet van de brandstofpomp (16) en verwijder de O-ring (17).

Veeg gemorste brandstof onmiddellijk weg.

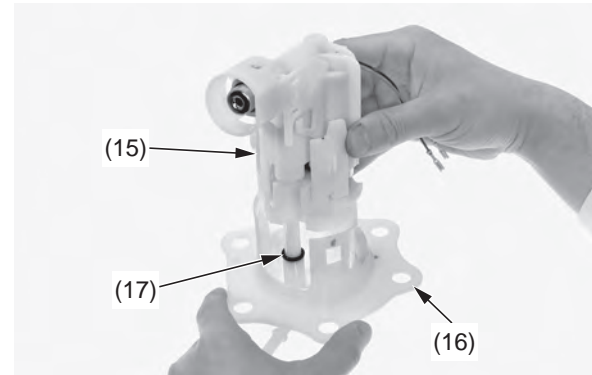

(15) geheel van houder en brandstofpompeenheid  
(16) voet van de brandstofpomp  
(17) O-ring

10. Verwijder de brandstofpompblokkering (18) en demprubber (19).

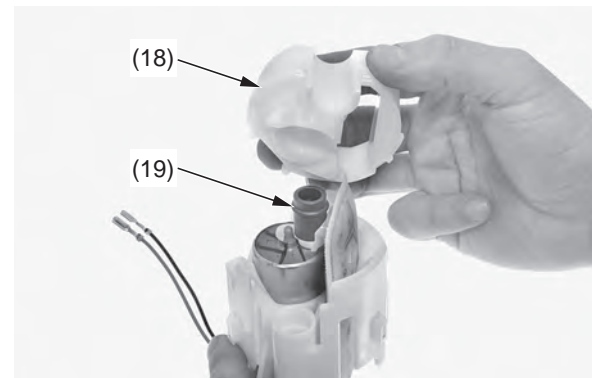

(18) brandstofpompblokkering  
(19) demprubber

11. Verwijder de brandstofpomp (20) met brandstofpompfilter (21), O-ring (22) uit de houder van de brandstofpompeenheid (23).

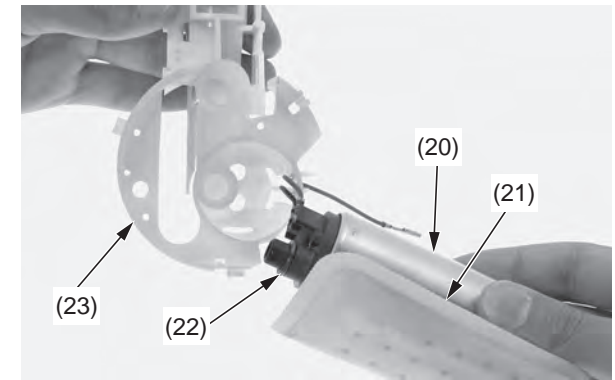

(20) brandstofpomp  
(21) brandstofpompfilter  
(22) O-ring  
(23) houder brandstofpompeenheid

12. Controleer het brandstofpompfilter (21) op verstopping, beschadiging of vertering en vervang het indien nodig.

13. Verwijder het brandstofpompfilter uit de brandstofpomp (20).

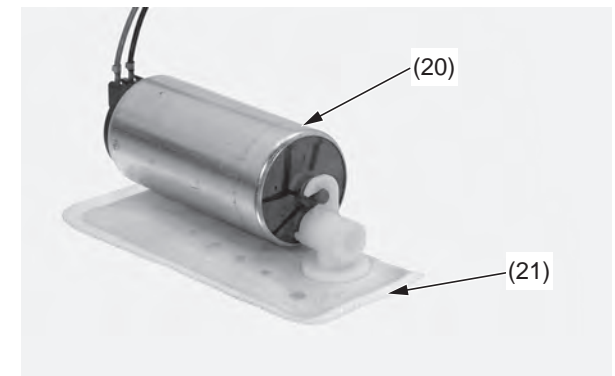

(20) brandstofpomp

(21) brandstofpompfilter