

7. Sluit de rode (19) en zwarte (20) draadaansluitingen van de brandstofpomp aan op de aansluitingen van de voet van de brandstofpomp (21). Duw de draadaansluitingen zover door totdat ze niet verder kunnen, zoals afgebeeld.

Pas op dat u de draden niet beschadigt.

8. Breng ten hoogste 0,5 g motorolie aan op een nieuwe O-ring (22).
Breng een nieuwe O-ring aan op de brandstofpompeenheid (23).

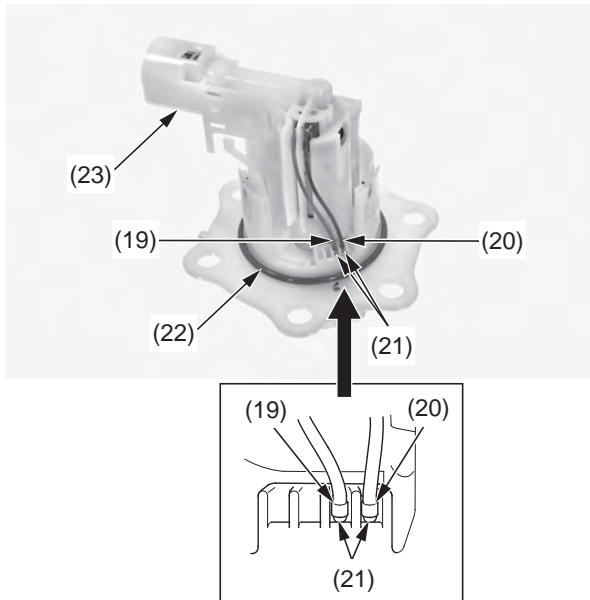

- (19) rode draadaansluiting
(20) zwarte draadaansluiting
(21) aansluitingen in de voet van de brandstofpomp
(22) nieuwe O-ring
(23) brandstofpompeenheid

9. Breng een nieuwe O-ring (24) aan in de groef van de benzinetank.
10. Breng de brandstofpompeenheid (25) aan in de benzinetank (26).

Pas op dat u de draden niet beschadigt.

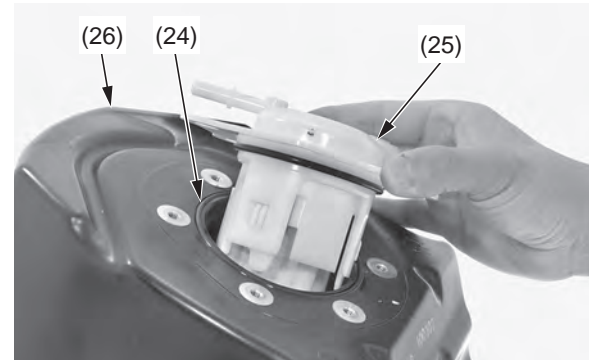

- (24) nieuwe O-ring
(25) brandstofpompeenheid
(26) benzinetank

11. Breng de nieuwe brandstofpompplaat (27) aan met het identificatiemerktken (28) naar voren en naar boven gericht.

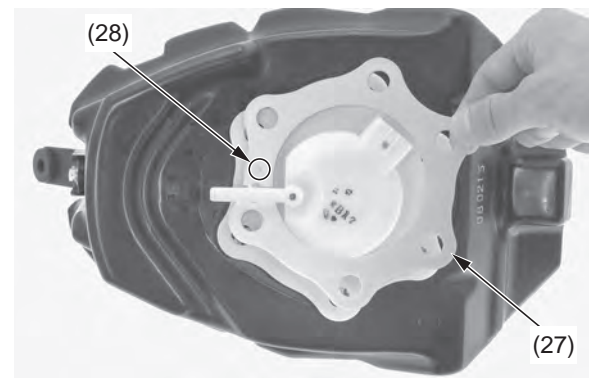

- (27) brandstofpompplaat
(28) identificatiemerktken

12. Breng de conische veerringen (29), kragen (30), ringen (31), blokkeerkabel (32), blokkeerkabelgeleider (33) en bevestigingsbouten van de brandstofpomp (34) aan.

13. Monteer de benzinetank.

Zorg dat de bolle kant van de conische veerringen naar boven wijst.

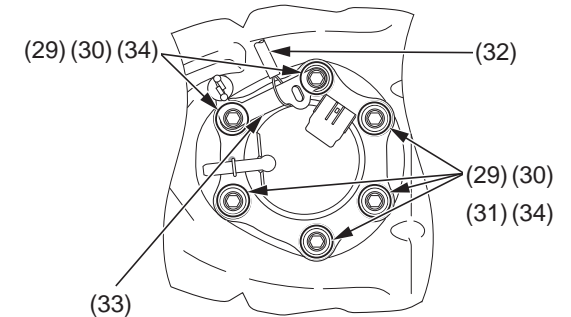

- (29) conische veerringen
(30) kragen
(31) ringen
(32) blokkeerkabel
(33) blokkeerkabelgeleider
(34) bevestigingsbouten van de brandstofpomp

14. Haal de bevestigingsbouten van de brandstofpomp in de aangegeven volgorde aan met het opgegeven aantrekkoppel, zoals afgebeeld.

11 N·m (1,1 kgf·m)

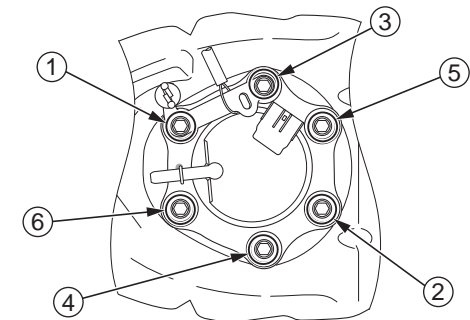

15. Sluit de benzineleiding aan (pagina 46).
16. Verhoog de brandstofdruk (pagina 52).