

# Luchtfilter

Zie onder *Veiligheidsmaatregelen* op pagina 27.

Het luchtfilter is gemaakt van binnen- en buitenelementen uit polyurethaan die niet van elkaar gescheiden kunnen worden.

Bij een vervuild luchtfilter neemt het motorvermogen af.

Bij off-road machines is goed onderhoud van het luchtfilter uiterst belangrijk. Als een luchtfilter vervuild, doordrenkt met water, versleten of defect is, kunnen vuil, stof, modder en andere verontreinigingen in de motor dringen.

Voer vaker onderhoud uit aan het luchtfilter als u dikwijls onder zeer vochtige of stoffige omstandigheden rijdt. Uw Honda dealer kan de beste onderhoudsinterval aangeven bij uw specifieke rijomstandigheden.

Het luchtfilter aan uw CRF stelt voor een goede werking hele speciale eisen. Gebruik een nieuw origineel Honda luchtfilter zoals gespecificeerd voor uw machine, of een gelijkwaardig luchtfilter.

## OPMERKING

*Het gebruik van een verkeerde luchtfiltereenheid kan leiden tot vroegtijdige motorslijtage.*

Goed uitgevoerd luchtfilteronderhoud voorkomt voortijdige motorschade of -slijtage, dure reparaties, verlies aan motorvermogen, een hoog benzineverbruik en vervuiling van de bougie.

## OPMERKING

*Bij gebrekkig of slecht uitgevoerd luchtfilteronderhoud presteert de motor minder en slijt deze voortijdig.*

## Reiniging

1. Verwijder het zadel (pagina 37).
2. Verwijder de luchtfilterbevestigingsbout (1) en de luchtfiltereenheid (2).

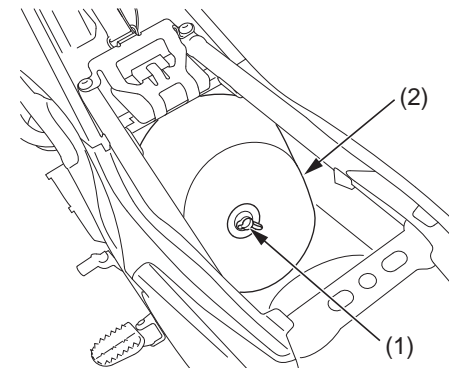

- (1) bevestigingsbout luchtfilter  
(2) luchtfiltereenheid