

4. Draai de krukas door de bout (2) op het primaire aandrijftandwiel rechtsom te draaien totdat het ingeslagen merkteken (3) op het primaire aandrijftandwiel in lijn staat met het uitlijnteken (4) op het rechter carterdeksel. In deze positie kan de zuiger ofwel in de compressieslag ofwel in de uitlaatslag staan.

Als de krukas voorbij het ingeslagen merkteken is gepasseerd, draai de bout op het primaire aandrijftandwiel dan opnieuw rechtsom en breng het ingeslagen merkteken in lijn met het uitlijnteken.

De inspectie moet worden gedaan met de zuiger boven aan de compressieslag, waarbij inlaat- en uitlaatkleppen beide gesloten zijn.

Deze stand stelt u vast door de uitlaatkleptuimelaar (5) te bewegen. Kunnen deze vrij bewegen, dan weet u dat de kleppen gesloten zijn en dat de zuiger in de compressieslag staat. Als deze niet kunnen bewegen en de kleppen zijn open, draai de bout op het primaire aandrijftandwiel dan 360° rond en zet het ingeslagen merkteken opnieuw in lijn met het uitlijnteken.

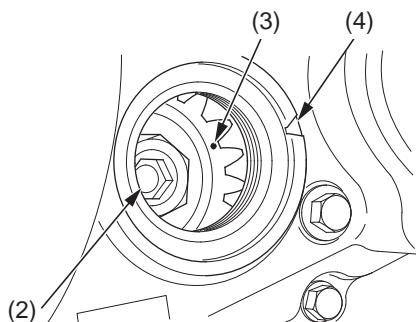

- (2) bout primair aandrijftandwiel
(3) ingeslagen merkteken
(4) uitlijntekenen

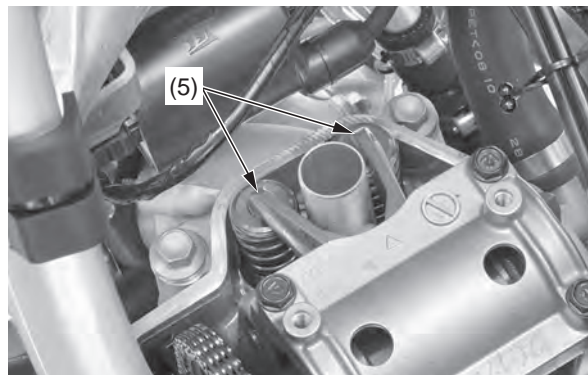

(5) uitlaatkleptuimelaars

Klebspeling inspecteren

1. Zet de zuiger op het BDP van de compressieslag (pagina 72).
2. Meet de inlaatklebspeling door een voelermaat (1) te steken tussen de klepstoters en de nokken (2) aan de nokkenas.

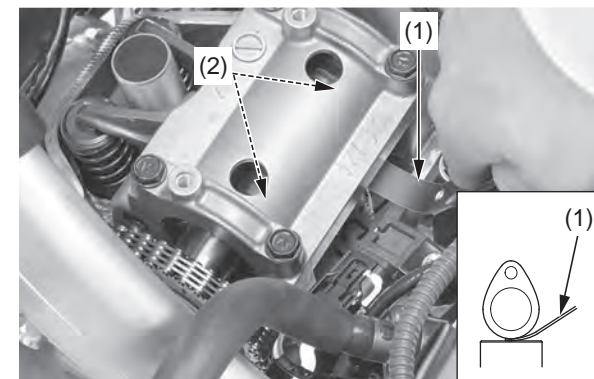

- (1) voelermaat
(2) klepstoters en nokken

(vervolg)