

Klepspeling

8. Controleer of de het afstelmerkteken voor de ontsteking (12) op het nokkenastandwiel in lijn staat met het pasvlak voor de nokkenashouder (13) van de cilinderkop.

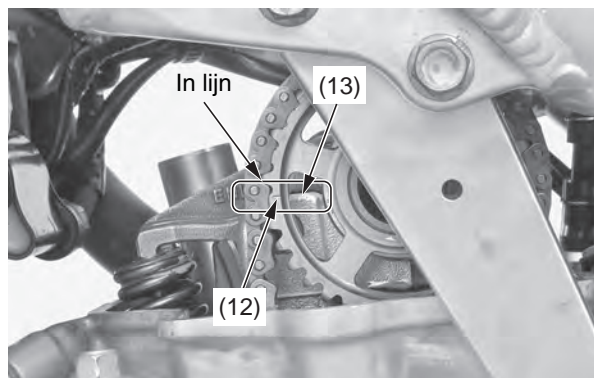

(12) afstelmerkteken ontsteking
(13) pasvlak nokkenashouder

9. Controleer of de paspennen (14) in de nokkenashouder (15) zijn geïnstalleerd.

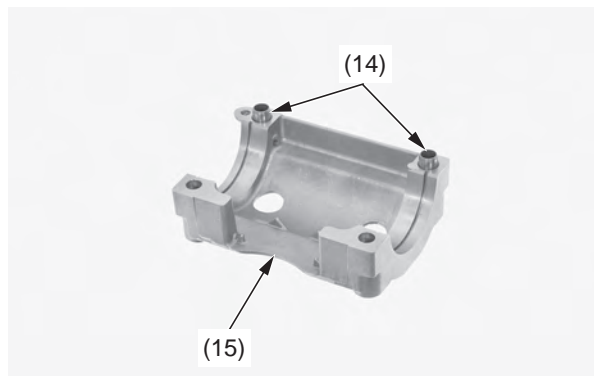

(14) paspennen (15) nokkenashouder

10. Installeer de stelringen (16) in de groeven van het nokkenaslager (17).

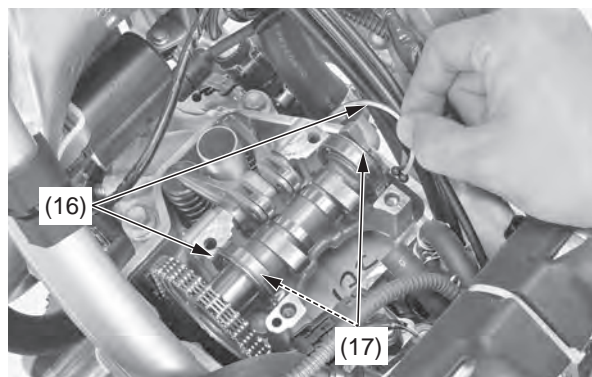

(16) stelringen
(17) nokkenaslagergroeven

11. Breng motorolie aan op de schroefdraad van de nokkenashouderbouten en hun aanlegvlakken. Installeer de nokkenashouder (18) met het merkteken "Δ" (19) naar voren gericht. Zet de nokkenashouderbouten (20) (21) vast met het voorgeschreven aantrekkoppel: 14 N·m (1,4 kgf·m)

Draai de nokkenashouderbouten kruiselings vast in twee of drie stappen.

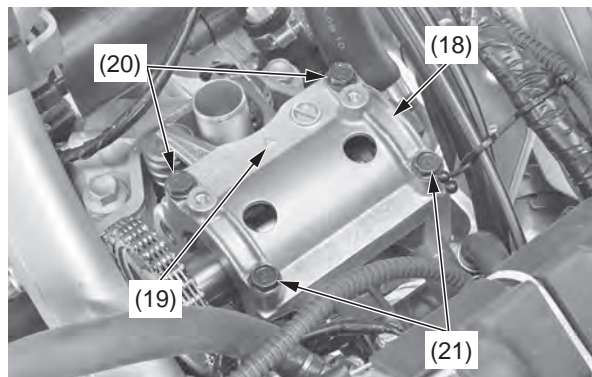

(18) nokkenashouder (20) nokkenashouderbouten (lang)
(19) "Δ" merkteken (21) nokkenashouderbouten (kort)

12. Verwijder het spannerblokkeergereedschap (22) van de nokkenaskettingspannerlichter.

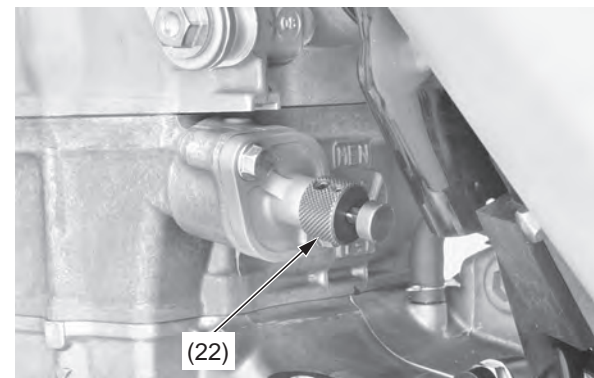

(22) spannerblokkeergereedschap

13. Controleer of de zuiger op het BDP van de compressieslag staat (pagina 72). Controleer of de het afstelmerkteken voor de ontsteking (12) op het nokkenastandwiel in lijn staat met het pasvlak voor de nokkenashouder (13) van de cilinderkop. Als het afstelmerkteken ontsteking niet in lijn staat met het pasvlak van de nokkenashouder, verwijdert u de nokkenasketting en lijnt u het afstelmerkteken ontsteking opnieuw uit.

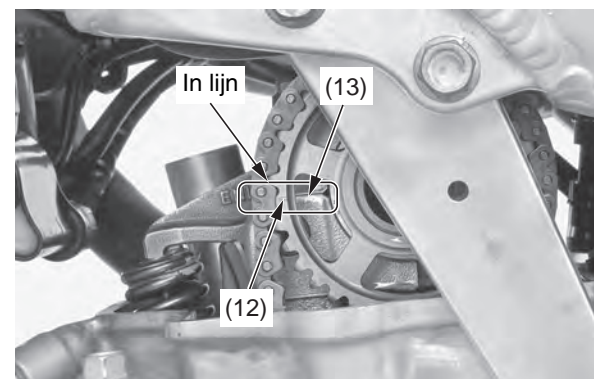

(12) afstelmerkteken ontsteking
(13) pasvlak nokkenashouder

OPMERKING

Zorg dat de stelringen niet in het carter vallen.