

- (23) ashouder
- (28) vormiddenbout
- (29) zuigergrondplaat
- (30) borgmoer middenbout vorkpoot

21. Haal de drukstift (31) los van de vorkdemper.
22. Verwijder de zuigergrondplaat (29) of het blokkeergereedschap tussen de ashouder (23) en de borgmoer (30) van de middenbout van de vorkpoot terwijl u tegen de vorkdemper drukt.

OPMERKING

Pas op en beschadig de borgmoer en het gat voor de middenbout van de vorkpoot niet.

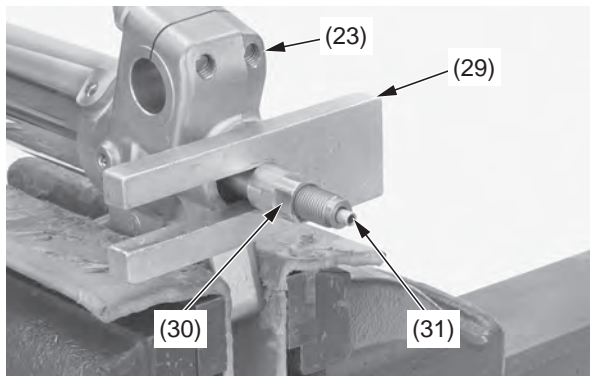

- (23) ashouder
- (29) zuigergrondplaat
- (30) borgmoer middenbout vorkpoot
- (31) drukstift

23. Haal de vorkdempergroep (32) los van de vorkgroep (33).
Verwijder de vork uit de bankschroef.
Haal de vorkveer (34) en de veerhouder (35) los van de vorkgroep. Verwijder de O-ring (36).

OPMERKING

*Probeer niet de vorkgroep uit elkaar te halen; laat de ashouder niet uit de buitenpoot vallen, want daardoor kunnen de geleidebussen (37) beschadigd raken.
Voorkom schade door de buitenpoot en de glijpoot vast te houden.*

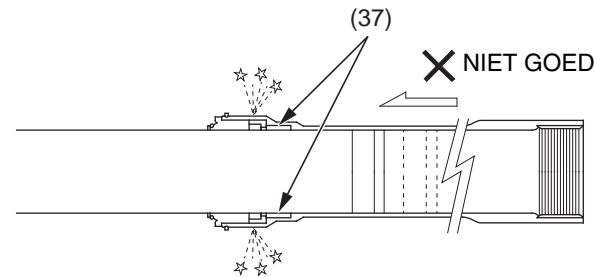

(37) geleidebussen

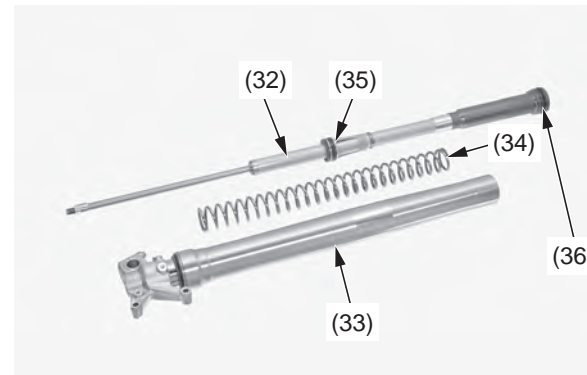

- (32) vorkdempergroep
- (33) vorkgroep
- (34) vorkveer
- (35) veerhouder
- (36) O-ring

Demperolie verversen

1. Zet de vorkdemper (1) vast in een bankschroef met zacht materiaal of gebruik houten beschermers, om schade te voorkomen.

OPMERKING

Draai de bankschroef niet te strak vast om de ashouder niet te beschadigen.

2. Draai de vorkkapgroep (2) los terwijl u de vorkdemper (1) blokkeert met de volgende gereedschappen:

- Vorkkapbouthouder, 36 mm (3) 070MB-MEN0100
- Borgmoersleutel (4) 070MA-MEN0100

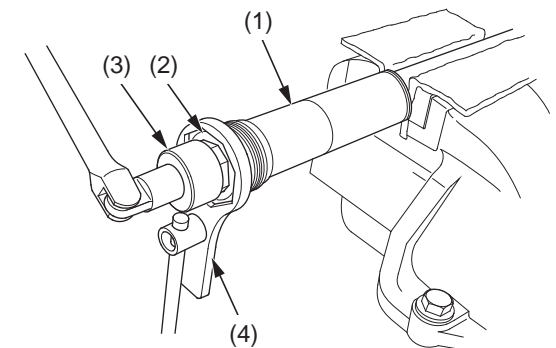

- (1) vorkdemper
- (2) vorkkapgroep
- (3) vorkkapbouthouder, 36 mm
- (4) borgmoersleutel

(vervolg)