

28. Installeer het stuur (32), de bevestigingsrubbers, ringen en de onderste stuurhoudermoeren (33) en zet de stuurhoudermoeren vast met het voorgeschreven aantrekkoppel: 44 N·m (4,5 kgf·m)

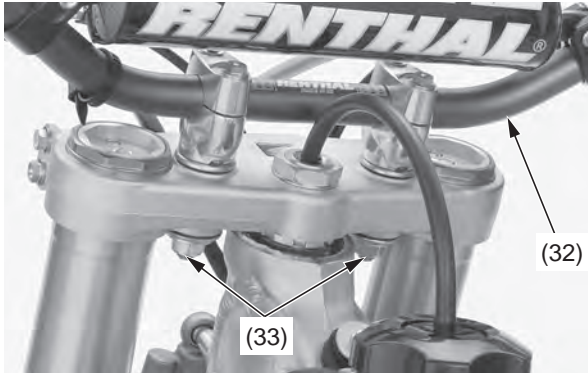

- (32) stuur  
(33) bevestigingsrubbers, ringen en onderste stuurhoudermoeren

29. Installeer de nummerplaat (pagina 109).

30. Houd de voorremhendel aangetrokken en pomp de vork een paar keer op en neer zodat de wielas zich kan zetten en controleer dan de remwerking.

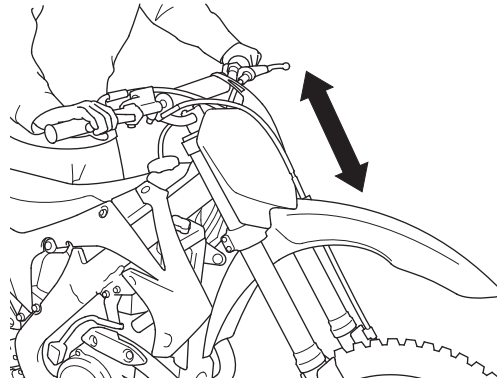

31. Houd de vorkpoten parallel en zet de rechter wielasklembouten (34) om en om vast met het voorgeschreven aantrekkoppel: 20 N·m (2,0 kgf·m)

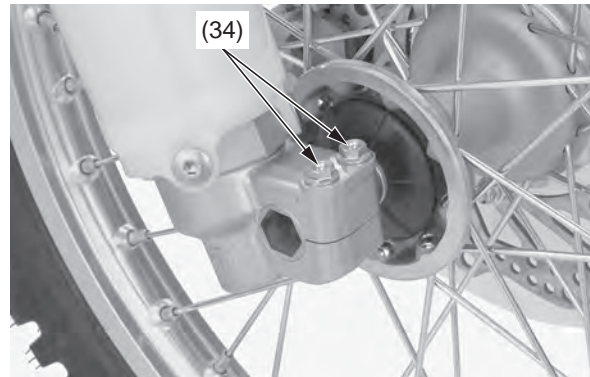

- (34) rechter wielasklembouten

## OPMERKING

*Om schade te voorkomen bij het vastzetten van de wielasklembouten, moet de wielas stevig aanliggen in het binnenvlak van de linker vorkklem.*

32. Installeer en zet de inbusbout (35) van de remschijfkap vast met het voorgeschreven aantrekkoppel: 13 N·m (1,3 kgf·m)

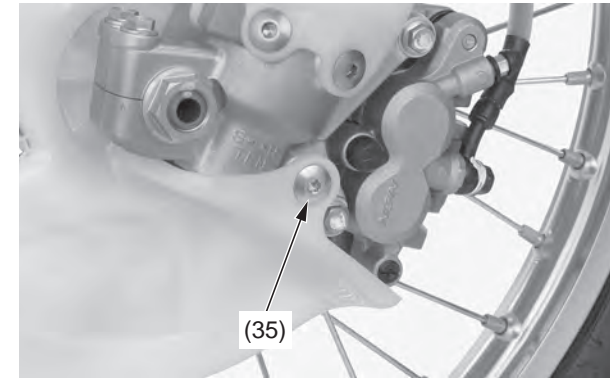

- (35) inbusbout remschijfkap

33. Draai de stelschroeven voor uitveerdemping (36) en inveerdemping (37) terug naar de oude instelposities.

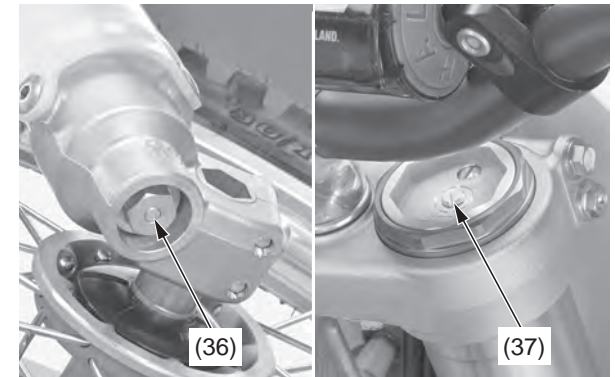

- (36) versteller uitveerdemping  
(37) versteller inveerdemping