

Specificaties voor aantrekkoppel

LINKERZIJDE

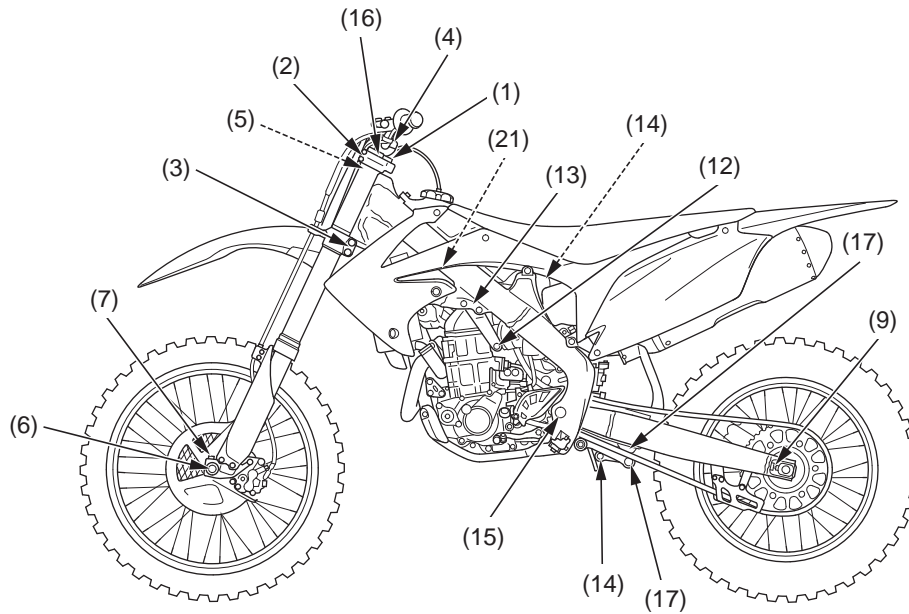

RECHTERZIJDE

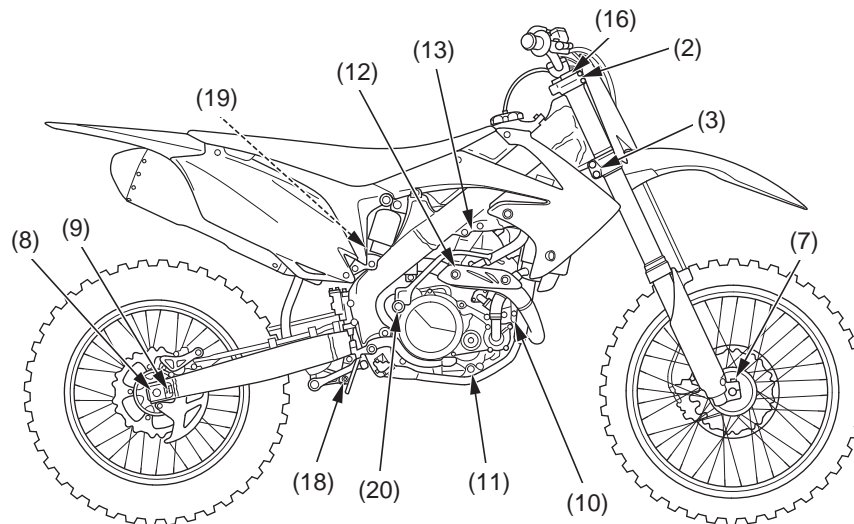

FRAME

Item	Aantrekkoppel		Opmerkingen	
	N•m	kgf•m		
1	Balhoofdmoer	108	11,0	
2	Kroonplaatklembouten	22	2,2	
3	Vorkbrugklembouten	20	2,0	
4	Bovenste stuurhouderbouten	22	2,2	
5	Moeren onderste stuurhouder	44	4,5	
6	Voorwielasmoer	88	9,0	
7	Wielasklembouten	20	2,0	
8	Achterwielasmoer	128	13,1	NOOT 1
9	Borgmoeren kettingspanner	27	2,8	NOOT 2
10	Moeren voorste motorophangsteun	54	5,5	
	Moeren voorste motorophangplaat	26	2,7	
11	Moer onderste motorophangsteun	54	5,5	
12	Bouten cilinderkop-ophanging	54	5,5	
13	Bouten cilinderkop-ophangplaat			
		33	3,4	
14	Achterwielophanging (boven)	44	4,5	NOOT 1
		(beneden)	44	4,5
15	Moer swingarmscharnier	88	9,0	NOOT 1
16	Vork (vorkkapgroep)	28	2,9	
		(vorkdemper)	30	3,1
17	Moeren achterschokdemperarm (swingarmzijde: moer breedte 17 mm)	53	5,4	NOOT 1, 6
		(zijde schokdemperverbinding: moer breedte 19 mm)	53	5,4
18	Moer achterschokdemperverbinding	53	5,4	NOOT 1, 6
19	Borgmoer achterschokdemperveer	28	2,9	
20	Bout kickstarterarm	38	3,9	NOOT 5
21	Bevestigingsbouten van de brandstofpomp	11	1,1	

NOTEN: 1. U-moer
 2. UBS-type moer
 5. Alock-bout: vervang door een nieuwe.
 6. Breng molybdeenolie aan op de schroefdraad en het flensvlak.