

Impianto di alimentazione

Sostituzione del filtro della pompa del carburante

Svuotare il serbatoio del carburante in un recipiente omologato per la benzina usando un sifone a mano disponibile in commercio o un metodo equivalente.

Attenzione a non danneggiare la pompa del carburante quando si scarica il carburante contenuto nel serbatoio.

ATTENZIONE

La benzina è estremamente infiammabile ed esplosiva. Manipolando il carburante si rischia di ustionarsi o lesionarsi gravemente.

- Spegnere il motore e non avvicinare fonti di calore, scintille o fiamme.
- Manipolare il carburante soltanto all'aperto.
- Asciugare immediatamente eventuali fuoriuscite.

Rimozione

1. Scaricare la pressione del carburante (pagina 45).
2. Scollegare la tubazione di alimentazione (pagina 45).
3. Rimuovere i bulloni di montaggio della pompa del carburante (1), la guida del cavo del fermo (2), il cavo del fermo (3), le rondelle (4), i collari (5), le rondelle elastiche coniche (6) e la piastra della pompa del carburante (7) tenendo fermo il serbatoio del carburante.
4. Rimuovere il serbatoio del carburante.

Attenzione a non lasciar cadere il serbatoio del carburante quando si rimuove il cavo del fermo.

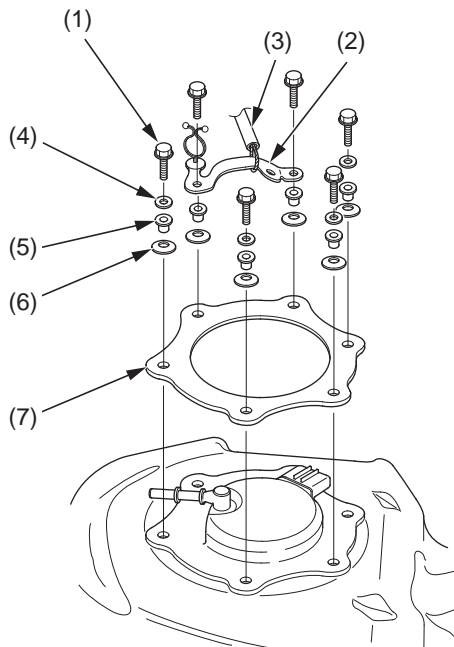

- (1) bulloni di montaggio della pompa del carburante
(2) guida del cavo del fermo
(3) cavo del fermo
(4) rondelle
(5) collari
(6) rondelle elastiche coniche
(7) piastra della pompa del carburante

5. Rimuovere l'unità della pompa del carburante (8) e gli anelli ad O (9).

Attenzione a non danneggiare l'unità della pompa del carburante.

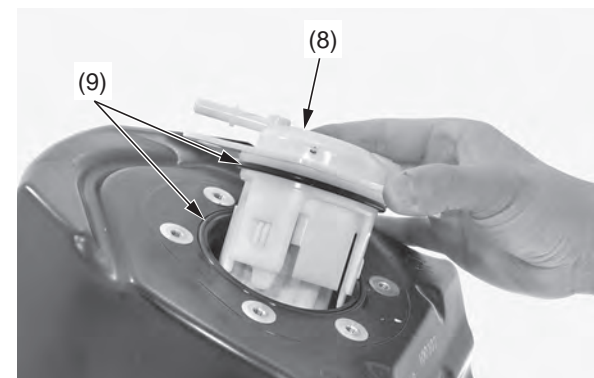

- (8) unità della pompa del carburante (9) anelli ad O

6. Scollegare i terminali dei fili della pompa del carburante (10) dalla base della pompa del carburante (11).

Attenzione a non danneggiare i fili quando si scollegano i terminali dei fili della pompa del carburante.

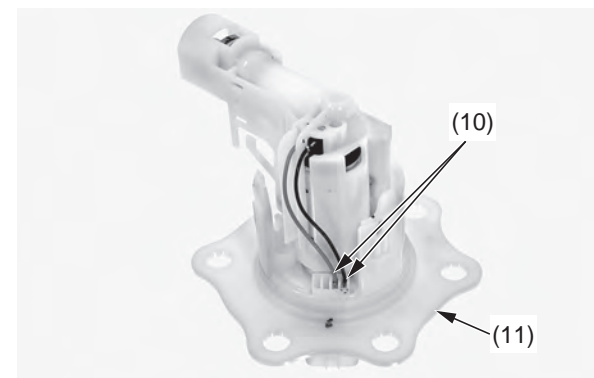

- (10) terminali dei fili della pompa del carburante
(11) base della pompa del carburante