

3. Rimuovere l'elemento filtrante (3) dal portafiltro (4) estraendo le linguette del portafiltro (5) dai fori (6) dell'elemento filtrante.

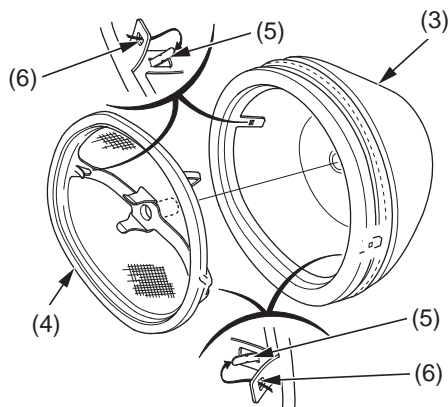

(3) elemento filtrante
(4) portafiltro
(5) linguette del portafiltro
(6) fori

4. Lavare il filtro dell'aria con un solvente pulito e non infiammabile. Quindi lavare in acqua saponata calda, risciacquare bene e lasciare asciugare perfettamente. L'elemento filtrante è costituito da due elementi: uno interno e uno esterno, che non possono essere separati.
5. Pulire l'interno dell'alloggiamento del filtro dell'aria.
6. Lasciare asciugare perfettamente il filtro dell'aria. Dopo l'asciugatura, versare 50 cm³ di Honda Foam Air Filter Oil pulito o altro olio per filtri dell'aria equivalente all'interno dell'elemento filtrante. Collocare l'elemento filtrante in un sacchetto di plastica (7) e spargere uniformemente l'olio con le mani.

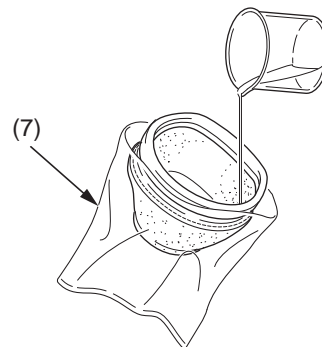

(7) sacchetto di plastica

7. Assemblare l'elemento filtrante e il portafiltro. Installare le linguette del portafiltro (5) nei fori (6) dell'elemento filtrante.
8. Applicare 3 – 5 g di grasso bianco Honda al litio o prodotto equivalente sulla superficie di contatto dell'elemento filtrante con l'alloggiamento del filtro dell'aria.
9. Installare il gruppo del filtro dell'aria (2) nell'alloggiamento del filtro dell'aria allineandone le linguette (8) al supporto (9) dell'alloggiamento del filtro dell'aria.
10. Posizionare con attenzione la flangia di tenuta ermetica dell'elemento per evitare la penetrazione di polvere.

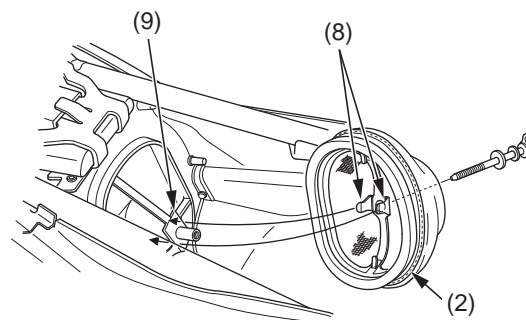

(2) gruppo del filtro dell'aria
(8) linguette del gruppo del filtro dell'aria
(9) supporto dell'alloggiamento del filtro dell'aria

11. Installare e serrare saldamente il bullone di fissaggio del filtro dell'aria (1).

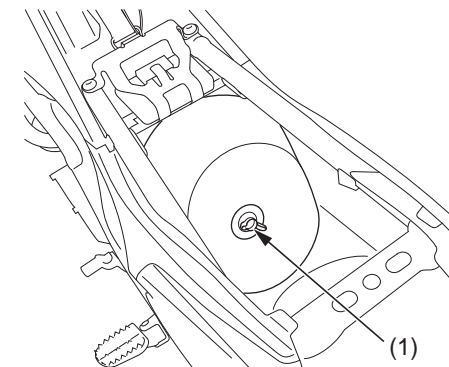

(1) bullone di fissaggio del filtro dell'aria

AVVISO

L'installazione non corretta del gruppo del filtro dell'aria può consentire la penetrazione di sporcizia e polvere nel motore e causare la rapida usura dei segmenti del pistone e del cilindro.

12. Installare la sella (pagina 37).