

Aggiunta di liquido del freno anteriore

AVVISO

L'eventuale traboccamento di liquido dei freni danneggerà gravemente i trasparenti della strumentazione e le superfici verniciate. È anche dannoso per alcune parti in gomma. Fare attenzione quando si toglie il tappo del serbatoio; prima accertarsi che il serbatoio sia orizzontale.

- Per gli interventi sull'impianto, utilizzare sempre liquido dei freni DOT4 fresco contenuto in un recipiente sigillato. Non mescolare tipi differenti di liquido dei freni dato che potrebbero non essere compatibili.
 - Si consiglia l'uso di liquido dei freni DOT4 o un prodotto equivalente.
1. Rimuovere le viti del tappo del serbatoio del freno anteriore (1), il tappo del serbatoio (2) e il diaframma (3).
 2. Riempire il serbatoio con liquido dei freni DOT4 fino al segno di livello superiore (4). Non riempire eccessivamente.
 3. Installare il diaframma ed il tappo del serbatoio.

4. Serrare le viti del tappo del serbatoio del freno anteriore alla coppia specificata: 1,0 N·m (0,1 kgf·m)

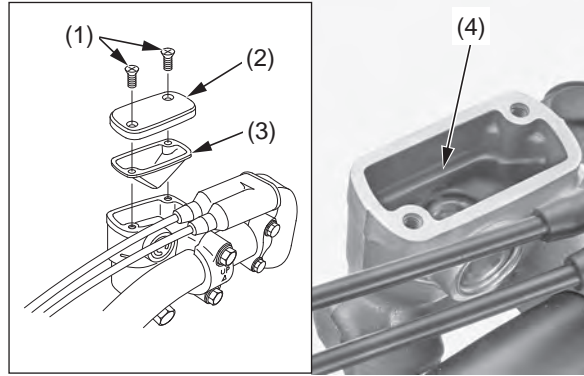

- (1) viti del tappo del serbatoio del freno anteriore
 (2) tappo del serbatoio
 (3) diaframma
 (4) segno di livello superiore

Aggiunta di liquido del freno posteriore

AVVISO

L'eventuale traboccamento di liquido dei freni danneggerà gravemente i trasparenti della strumentazione e le superfici verniciate. È anche dannoso per alcune parti in gomma. Fare attenzione quando si toglie il tappo del serbatoio; prima accertarsi che il serbatoio sia orizzontale.

- Per gli interventi sull'impianto, utilizzare sempre liquido dei freni DOT4 fresco contenuto in un recipiente sigillato. Non mescolare tipi differenti di liquido dei freni dato che potrebbero non essere compatibili.
- Si consiglia l'uso di liquido dei freni DOT4 o un prodotto equivalente.

1. Rimuovere i bulloni del tappo del serbatoio del freno posteriore (1), il tappo del serbatoio (2), la piastra di fissaggio (3) e il diaframma (4).
2. Riempire il serbatoio con liquido dei freni DOT4 fino al segno di livello superiore (5). Non riempire eccessivamente.

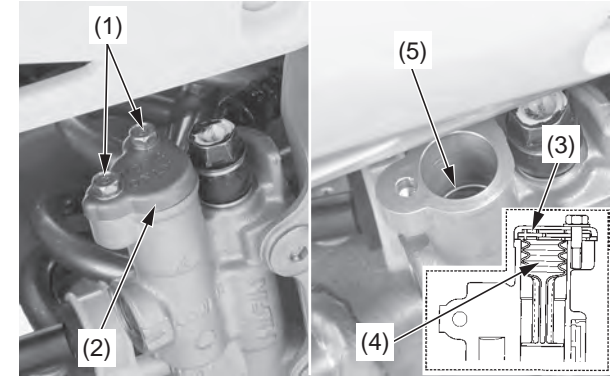

- (1) bulloni del tappo del serbatoio del freno posteriore
 (2) tappo del serbatoio
 (3) piastra di fissaggio
 (4) diaframma
 (5) segno di livello superiore

3. Installare il diaframma, la piastra di fissaggio ed il tappo del serbatoio.
4. Serrare i bulloni del tappo del serbatoio del freno posteriore alla coppia specificata: 1,0 N·m (0,1 kgf·m)