

Specifiche di serraggio

LATO SINISTRO

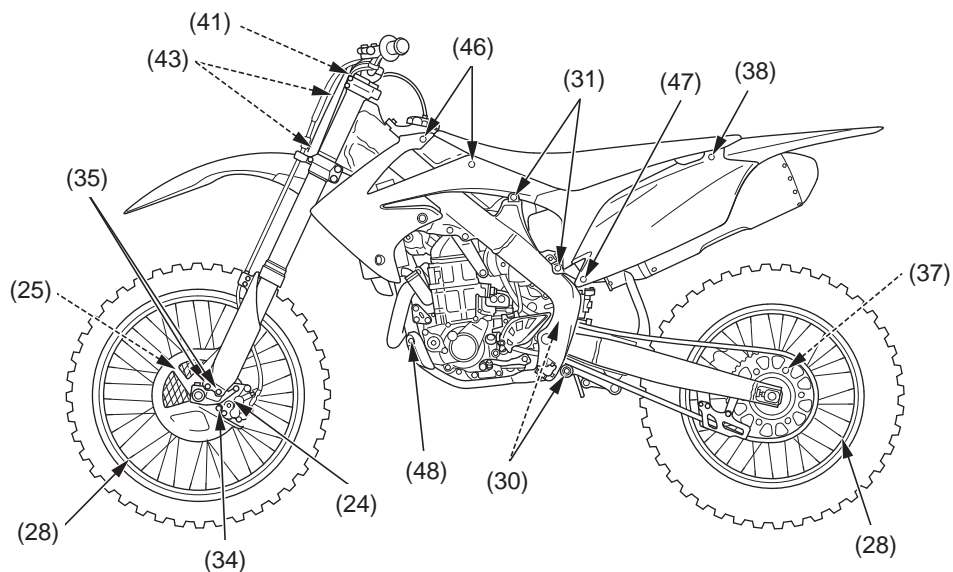

LATO DESTRO

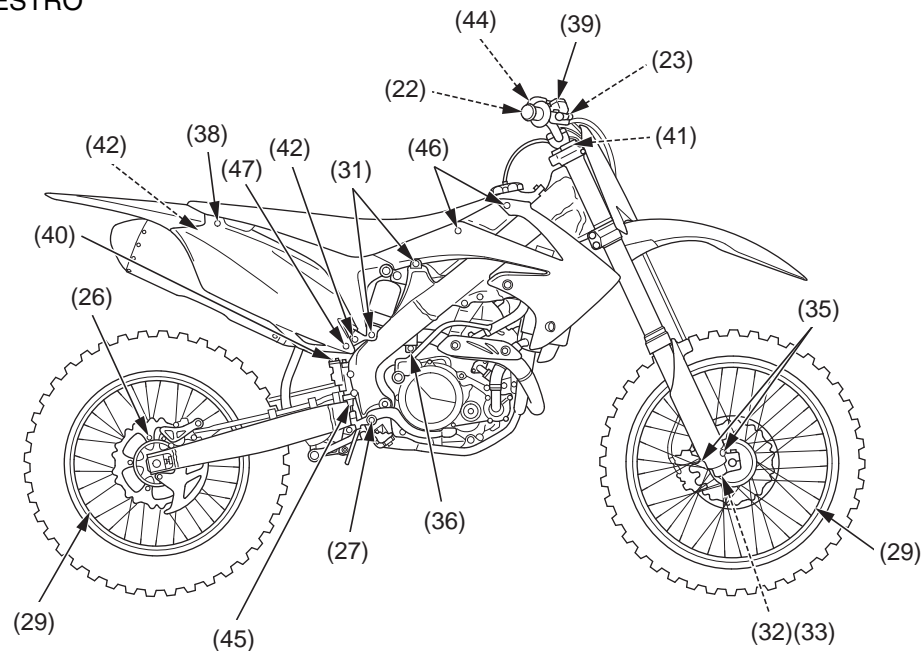

TELAIO

Elemento	Coppia		Osservazioni
	N•m	kgf•m	
22 Bulloni del supporto del cilindro principale del freno anteriore	9,9	1,0	
23 Bulloni olio tubo flessibile freno	34	3,5	
24 Bulloni montaggio pinza freno anteriore	30	3,1	NOTA 5
25 Dadi disco freno anteriore	16	1,6	NOTA 1
26 Dadi disco freno posteriore	16	1,6	NOTA 1
27 Bullone perno di snodo pedale del freno	36	3,7	NOTA 5
28 Raggi			
(anteriori)	3,7	0,4	
(posteriori)	3,7	0,4	
29 Dispositivi bloccaggio cerchione	12	1,2	
30 Rullo della catena di trasmissione			
(superiore)	12	1,2	NOTA 4
(inferiore)	12	1,2	NOTA 1
31 Bulloni del telaio secondario			
(superiori)	33	3,4	
(inferiore-sinistro)	33	3,4	
(inferiore-destro)	49	5,0	
32 Bullone centrale della forcella	55	5,6	NOTA 3
33 Controdado del bullone centrale della forcella	29	3,0	
34 Bullone del coperchio del disco	13	1,3	
35 Bulloni a brugola dell'elemento di protezione della forcella	7	0,7	NOTA 5
36 Bullone del morsetto della marmitta	21	2,1	
37 Dadi della corona	32	3,3	NOTA 1
38 Bulloni di montaggio della sella	26	2,7	
39 Viti del tappo del serbatoio del freno anteriore	1,0	0,1	
40 Bulloni del tappo del serbatoio del freno posteriore	1,0	0,1	
41 Vite di scarico della pressione dell'aria della forcella	1,2	0,1	
42 Bulloni A, B di montaggio della marmitta			
Lato anteriore	26	2,7	
Lato posteriore	26	2,7	
43 Bulloni di montaggio dello smorzatore di sterzo	20	2,0	NOTA 5
44 Controdadi del registro del cavo dell'acceleratore	4	0,4	
45 Controdado del puntale del cilindro principale del freno posteriore	5,9	0,6	
46 Bulloni B della protezione (superiori)	5	0,5	
47 Bulloni della copertura laterale	10	1,0	
48 Bullone/rondella della protezione sinistra del motore	10	1,0	

NOTE: 1. Dado ad U
 2. Dado UBS
 3. Applicare frenafilette alla filettatura.
 4. Bullone SH
 5. Bullone Alock: sostituire con uno nuovo.