

(CT 200)

6. Remove the right crankcase cover bolts and cover (1).
7. Remove the oil filter rotor cover (2) and clean the inside of the rotor cover (2) and rotor.
8. Install the rotor cover, aligning the teeth on the friction spring with the groove in the cover.
9. Tighten the rotor cover bolts to 10–14 N·m (1.0–1.4 kg·m, 7–10 ft-lb) torque.
10. Install all other parts removed in the reverse order of removal.

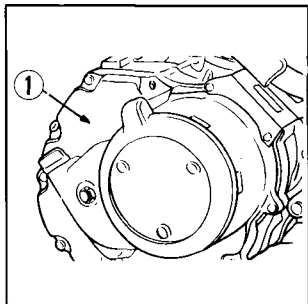

6. Quitar los pernos de la tapa derecha del cárter y también la tapa (1).
7. Quitar la tapa del rotor del filtro de aceite (2) y limpiar el interior de la tapa del rotor (2) y el rotor.
8. Instalar la tapa del rotor, alineando los dientes en el resorte de fricción con la ranura en la tapa.
9. Apretar los pernos de la tapa del rotor a un par de torsión de 10–14 N.m (1,0–1,4 kg·m).
10. Instalar el resto de las piezas siguiendo el orden inverso al del desmontaje.

