

(CT200)

The fuse holder (1) is by the battery behind the left side cover. The recommended fuse is 15A.

When frequent failure of the fuse occurs, it usually indicates a short circuit or an overload in the electrical system. Consult your Honda dealer. A spare fuse (2) on the inside of the fuse box cover.

CAUTION: Turn the ignition switch OFF before checking or replacing the fuse to prevent accidental short-circuiting.

To replace the fuse, unscrew and remove the old fuse. Install a new fuse and close the cover.

WARNING: Never use a fuse with a different rating from that specified on the cover and never use conductive material to replace a fuse. (2)

Spare fuse

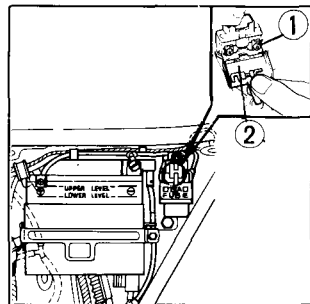

(CT200)

El portafusibles (1) está situado cerca de la batería, detrás de la cubierta lateral izquierda. Los fusibles recomendables son los de 15A.

Cuando se produzca quemadura frecuente de fusibles, esto indica la existencia de un corto circuito o sobrecarga en el sistema eléctrico. En tal caso, consulte con su agente HONDA. En el interior de la cubierta de la caja de fusibles hay un fusible de repuesto (2).

PRECAUCION: Desconectar el interruptor de encendido (posición OFF) antes de verificar o reemplazar los fusibles, para evitar provocar cortocircuitos accidentalmente.

Para reemplazar el fusible, desenroscar el portafusible y quitar el fusible viejo. Instalar un fusible nuevo y cerrar la cubierta.

ATENCION: No utilice nunca un fusible que tenga un otro régimen que lo especificado en la caja de fusibles, nunca utilice otro material conductor en lugar de un fusible.