

การถอดแบตเตอรี่ :

1. ต้องแน่ใจว่าสวิตช์จุดระเบิดอยู่ที่ตำแหน่ง "OFF"
2. ถอดฝาครอบด้านหน้า (หน้า 43)
3. ถอดขายึดแบตเตอรี่ (1) โดยการถอดโบลท์ (2)
4. ปลดขั้วลบแบตเตอรี่ (3) ออกจากแบตเตอรี่ ก่อน จากนั้นปลดขั้วบวกแบตเตอรี่ (4)
5. ดึงแบตเตอรี่ (5) ออกมา

การประกอบ :

1. ประกอบโดยทำย้อนลำดับขั้นตอนการถอด ต้องแน่ใจว่าต่อขั้วบวกแบตเตอรี่ก่อน จากนั้น จึงต่อขั้วลบแบตเตอรี่
2. ตรวจสอบเช็คโบลท์ทั้งหมดและตัวยึดต่างๆ ว่า แน่นหนาหรือไม่

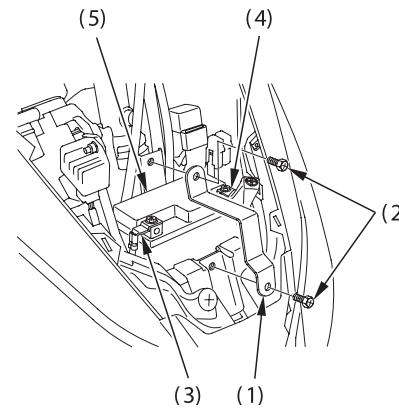

- (1) ขายึดแบตเตอรี่
- (2) โบลท์
- (3) ขั้วลบ (-) แบตเตอรี่
- (4) ขั้วบวก (+) แบตเตอรี่
- (5) แบตเตอรี่