

## Моторное масло ► Замена моторного масла и масляного фильтра двигателя

- С помощью специального ключа для фильтра отверните масляный фильтр и дайте стечь остаткам масла. Убедитесь, что старое уплотнение не осталось в двигателе.
  - Утилизируйте использованный масляный фильтр и отработанное масло в соответствующем центре утилизации.

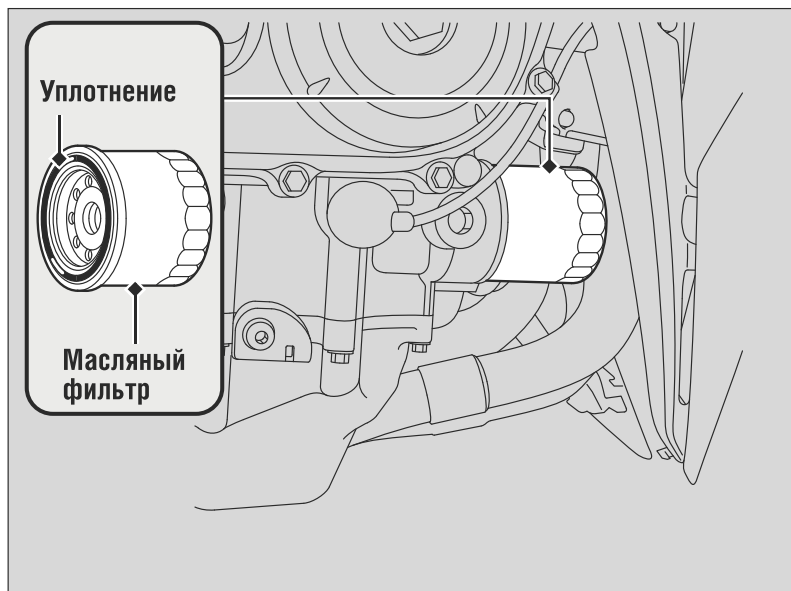

- Нанесите тонкий слой моторного масла на резиновое уплотнение нового масляного фильтра.
- Установите новый масляный фильтр и затяните его.

**Момент затяжки:** 26 Нм (2,7 кгс-м, 19 фунт-фут)

- Замените уплотнительную шайбу. Установите на место сливную пробку и затяните ее указанным моментом.

**Момент затяжки:** 30 Нм (3,1 кгс-м, 22 фунт-фут)

- Залейте в картер масло с рекомендованными характеристиками (► Стр. 57) и установите пробку маслозаливной горловины.

### Необходимый объем моторного масла

**При одновременной замене масла и масляного фильтра:**

3,0 л

**При замене только моторного масла:**

2,8 л

- Проверьте уровень масла. ► Стр. 69
- Проверьте отсутствие утечек.
- Установите нижний обтекатель.