

## トランスミッション

### 《オイル量の点検》

1. 平坦地でメインスタンドを立てます。
2. エンジン停止2～3分後にオイルチェックボルトを外します。
3. オイルがボルト穴の下端まであることを油面の位置で確認します。

油面が低い場合は、ボルト穴からオイルが出てくるままでオイルを補給してくださ

い。

補給するときは、オイル注入口からゴミなどが入らないようにしてください。オイルをこぼしたときは、完全に拭き取ってください。

4. オイルチェックボルトを確実に取付ます。

### ⚠️ アドバイス

- オイルは規定量より多くても少なくても、悪影響を与えません。

オイルチェックボルト

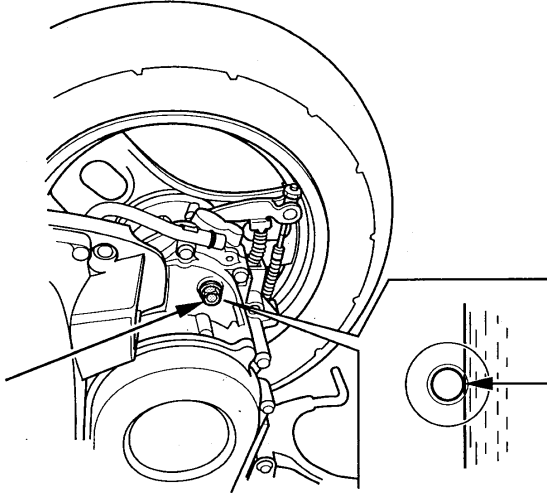

ボルト穴

推奨オイル

ハイポイドギヤオイル #90

### ⚠️ アドバイス

- 銘柄やグレードの異なるオイルを混用しないでください。また、低品質オイルは使用しないでください。オイルの変質などにより、この車本来の性能が発揮できないばかりでなく、エンジンの故障や損傷の原因となります。

### 《オイル漏れの点検》

トランスミッションケースなどから、オイルが漏れていないことを確認します。

